

KISBILLENC S FELÉPÍTMÉNY

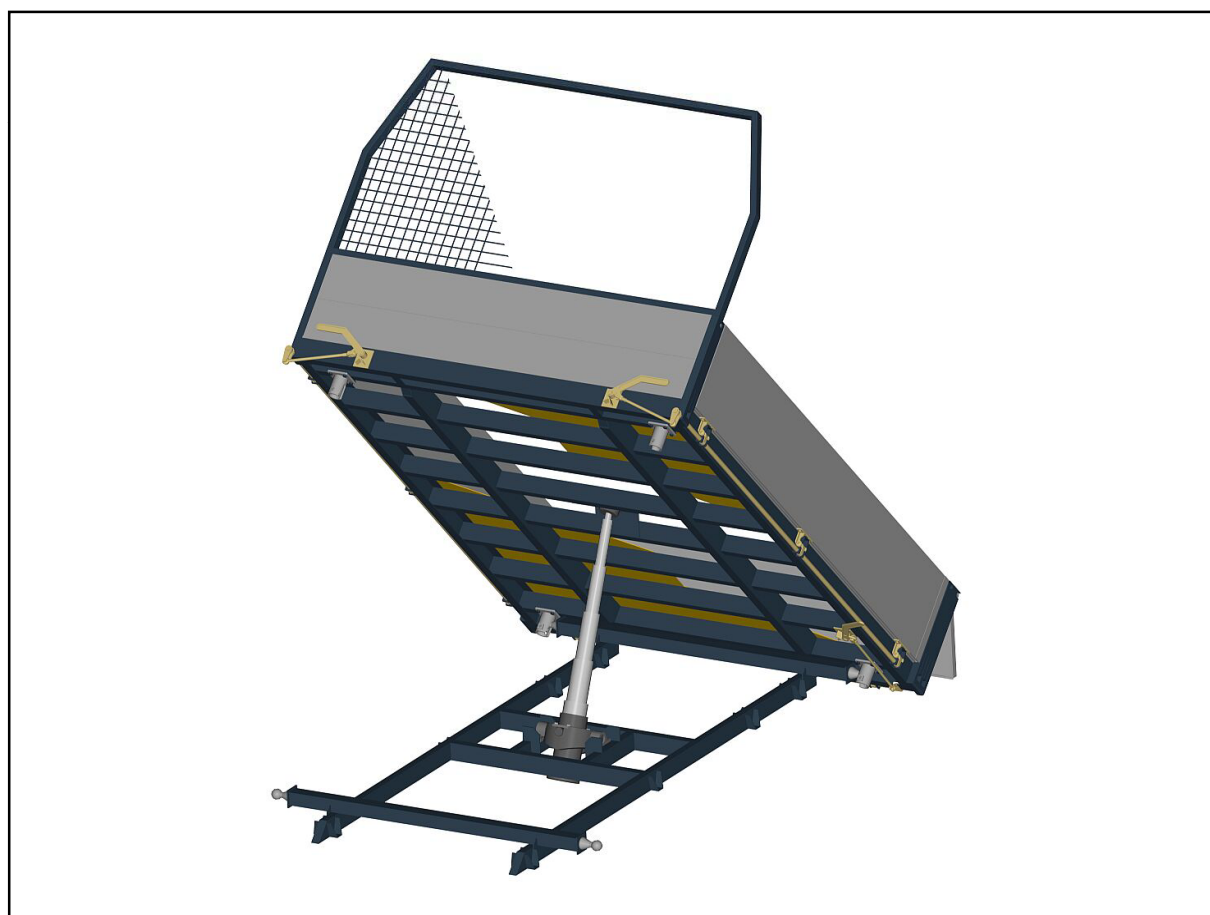

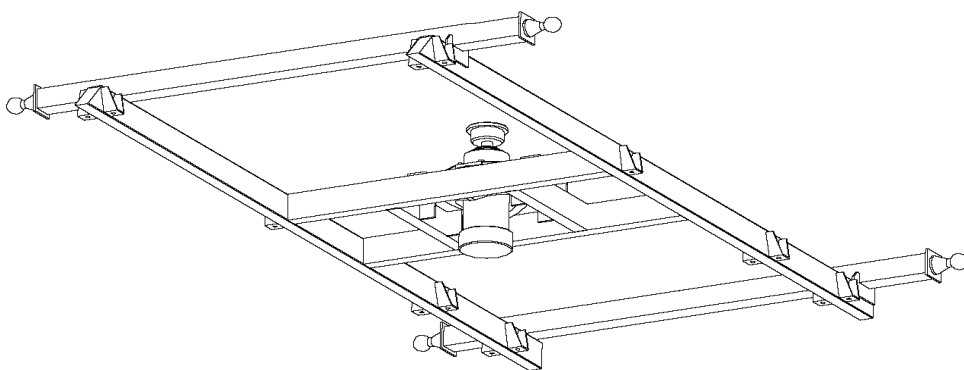
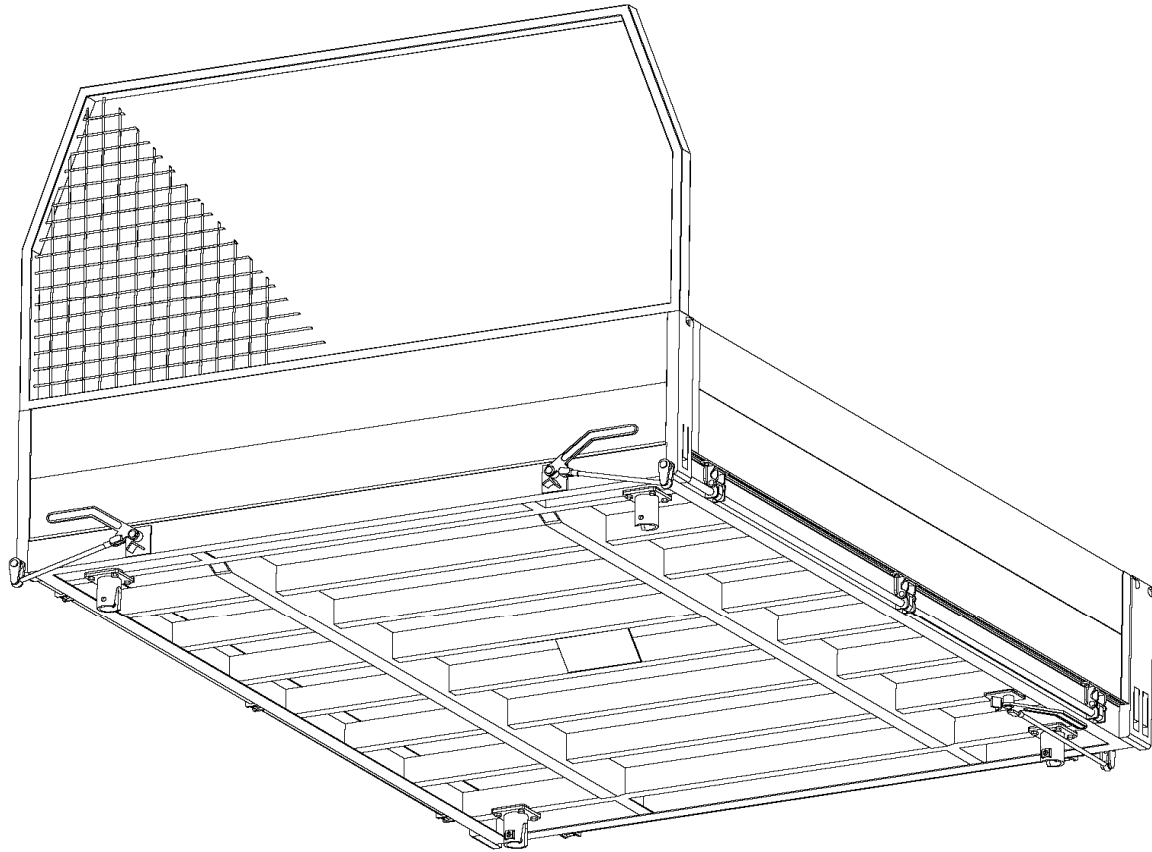

Billenőplatók jellemzői:

- a. 3,5t össztömegű autóhoz (~2t teherbírással)
 - b. 7,5t össztömegű autóhoz (~5t teherbírással)
- Oldalfalmagasság 400 - 500 - 600mm, alumínium vagy acél oldalfallal.

Működtetés:

Elektromos működtetésű elektro hidraulikus tápegységgel.

Komplett hidraulika rendszer a munkahengerrel.

Oldal- és hátfalajtó felső, vagy alsó-felső nyitással.

Hátfalajtó kézi, vagy automatikus nyitással

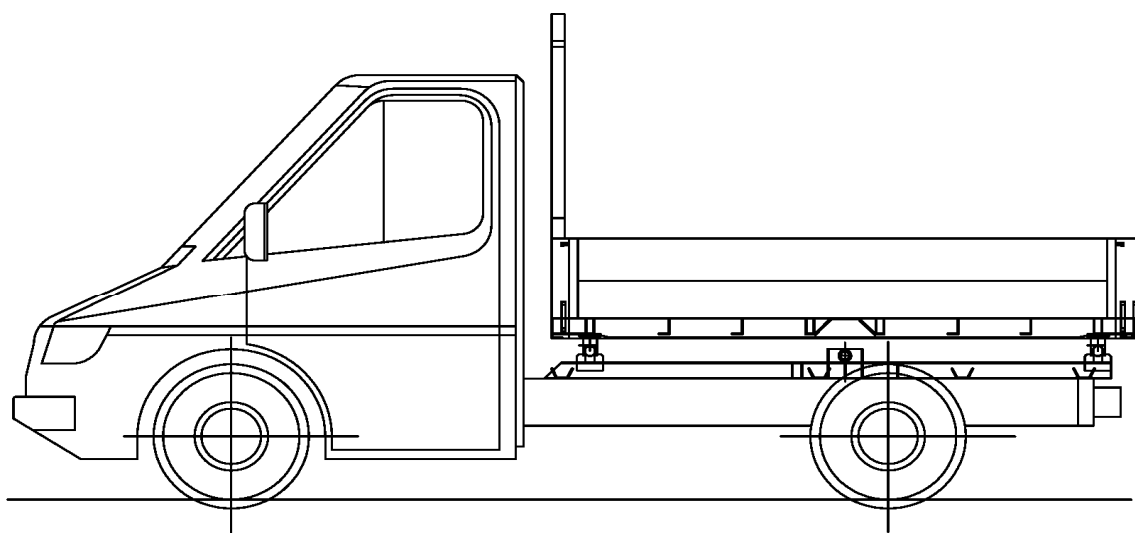
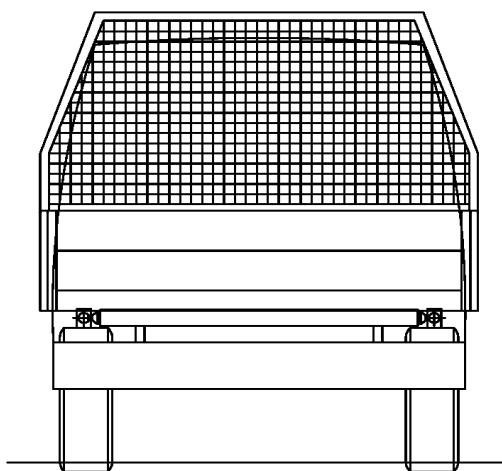
**Választható homlokfal, fülkevédő jellemzői:**

Homlokfal fülkevédő hálóval

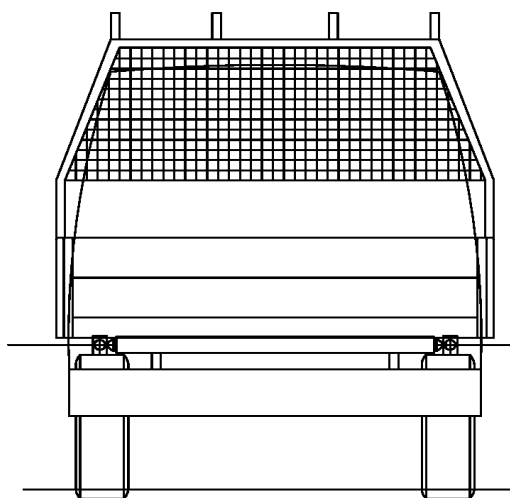

Homlokfal magasított homlokfallal és csőszállítóval

Ajtónyitási lehetőségek

Ajtónyitás felülről lefelé hátul

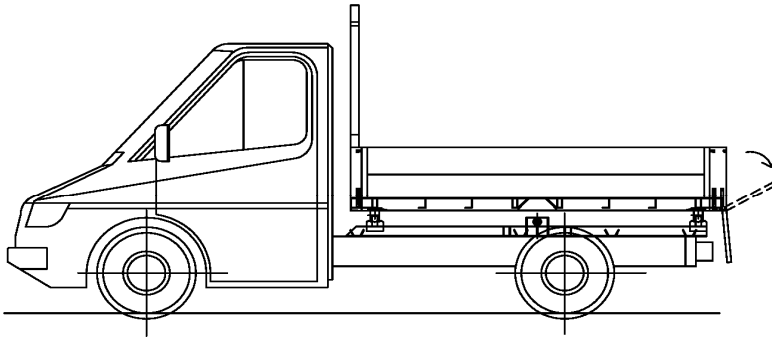

Ajtónyitás felülről lefelé oldalt

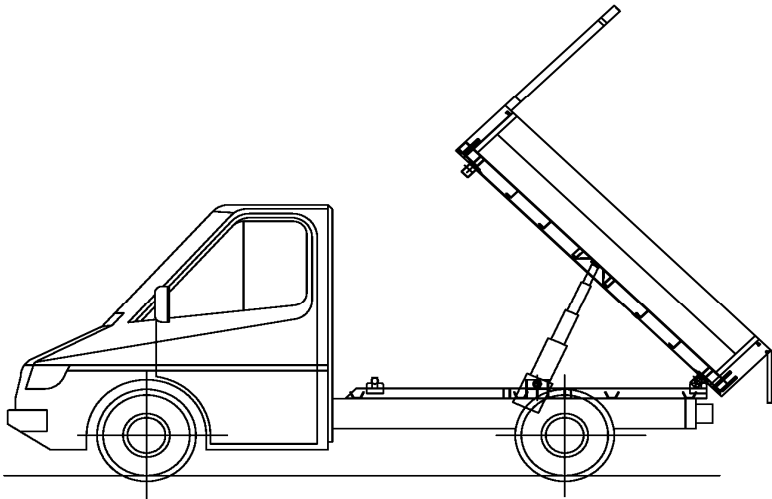
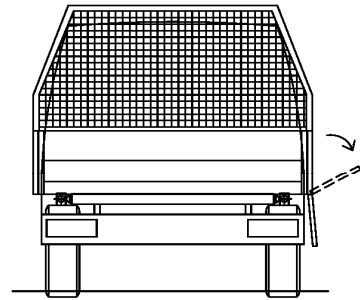

Ajtónyitás alulról felfelé hátul

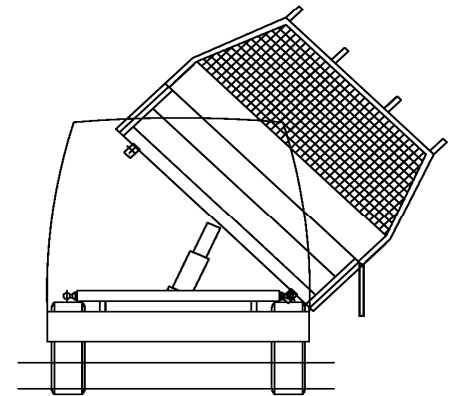

Ajtónyitás alulról felfelé oldalt

1. billencs nyitható zsanér:
alsó-felső nyitás esetén
2. TIR zsanér:
csak felső nyitás esetén

